



**ROUSSELET
ROBATEL®**

ROUSSELET CENTRIFUGATION GROUP



métallurgie



environnement

ESSOREUSE CONTINUE pour déshuilage de petits copeaux ou de copeaux broyés TYPE SCPC/RCPC-C



SC PC 70 C

PROPRIÉTÉS DE LA GAMME SCPC/RCPC-C



**SIMPLICITÉ D'UTILISATION
ET D'INSTALLATION**

- Fonctionnement continu.
- Installation sur réhausse pour déchargement du produit essoré en conteneur ou sur convoyeur.



PRODUCTIVITÉ

- Production jusqu'à 6 tonnes/heure en fonction de la nature et de la forme des copeaux et des caractéristiques du lubrifiant.
- Humidité résiduelle minimale liée à la conception de l'essoreuse qui permet de gérer le temps de séjour des copeaux à l'intérieur du panier.



**FIABILITÉ/
SECURITÉ**

- Zones revêtues d'acier résistant à l'abrasion.
- Types de suspensions en 3 points (SCPC) ou 4 points (RCPC) limitant les vibrations et réduisant ainsi l'usure de nombreuses pièces (roulements, arbre,...).

PRODUCTION

La quantité de copeaux pouvant être traités par ce type d'essoreuse dépend de la dimension des copeaux, de leur forme, de la quantité et de la qualité de l'huile contenue.

Le pourcentage d'huile résiduelle après essorage est compris entre 1 et 3% sur poids sec.

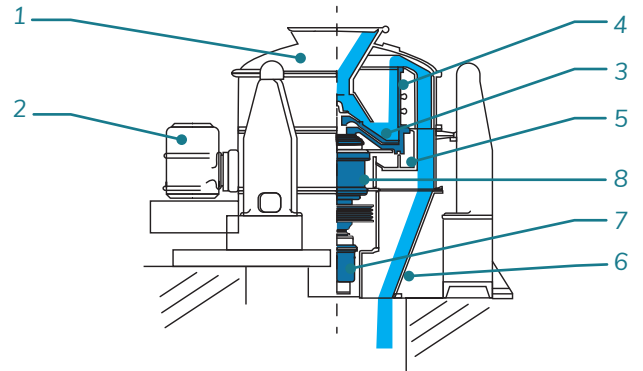
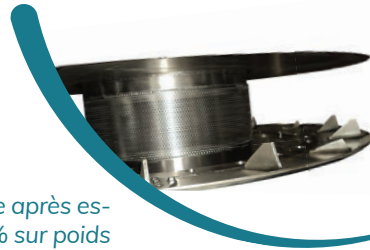

- 1- Entonnoir de chargement
- 2- Moteur électrique d'entraînement
- 3- Fond poussoir
- 4- Panier
- 5- Cuve de collecte d'huile
- 6- Trémie de déchargement des copeaux essorés

- 7- Joint tournant
- 8- Boîte à roulements et ensemble hydraulique de commande du fond poussoir

PRINCIPE DE FONCTIONNEMENT

Le panier conique⁴ est constitué de grille à fissure assurant la filtration de l'huile contenue dans les copeaux.

Le fond du panier a un mouvement alternatif monte et baisse donné par un groupe hydraulique annexe.

De ce fait, les copeaux à essorer poussent les copeaux essorés vers le haut, au rythme du poussoir, pour être évacués vers la zone de déchargement.

Ils tombent ensuite dans la trémie de déchargement.

PRINCIPALES CARACTÉRISTIQUES - TYPE SCPC

- Suspension en 3 points.
- Structure externe en mécanosoudé avec renforts internes en acier au manganèse pour résister à l'abrasion des copeaux.
- Panier conique en inox, en grille à fissure avec fond poussoir à commande hydraulique.
- Montage sur roulements à billes ou aiguilles (suivant le modèle).
- Alimentation continue sur le dessus, déchargement des copeaux essorés.
- Entraînement en rotation par un moteur électrique à une vitesse relié à un variateur de fréquence.
- Groupe hydraulique pour la commande du fond poussoir.
- Armoire électrique de commande.
- Machine en conformité avec les normes en vigueur.



CARACTÉRISTIQUES DE LA GAMME SCPC-C/RCPC-C

TYPE	Panier			Puissance moteur		Production horaire en copeaux broyés (Tonnes)			Poids total avec groupe hydraulique Kg
	Vitesse rotation tr/mn	Diamètre mm	Hauteur mm	Essoreuse kW	Pompe groupe hydraulique kW	Acier	Laiton	Aluminium	
SCPC 50 C RCPC 50 C	1000	500	305	3	3	0,35 > 0,75	0,50 > 1,00	0,15 > 0,40	1150
SCPC 70 C RCPC 50 C	890	700	430	4	4	1,00 > 2,50	1,50 > 3,00	0,75 > 1,50	2000
SCPC 90 C RCPC 50 C	520	900	490	12	5,5	3,00 > 5,00	4,00 > 6,00	1,50 > 2,50	3100



SIÈGE SOCIAL

ROUSSELET ROBATEL
45 Avenue Rhin et Danube
Parc d'activité économique de Marenton
07104 ANNONAY - FRANCE
Tel. : +33 (0)4 75 69 22 11
E-mail : info@rousselet-robatel.com

ROYAUME-UNI

Rousselet UK Ltd
Parkside House, 17 East Parade
HARROGATE
NORTH YORKSHIRE HG1 5LF
Tel : + 44 (0)1 423 530 093
E-mail : info@rousselet-robatel.com

USA

Robatel Inc.
703 West Housatonic Street
PITTSFIELD
MA 01201
Tel : + 1 413 499 4818
E-mail : sales@r-centrifuge.com

ALLEMAGNE

ARRGOS GmbH
Max-Eyth-Str. 1
D-71691 Freiberg a.N.
Tel : +49(0)7141 97229 20
Fax : +49(0)173 757 6226
Email : nicolas.kiehl@arrgos.de